



# **Контрольно-кассовая техника «ШТРИХ-ФР-01Ф»**



**Инструкция  
по эксплуатации**

---

ПРАВО ТИРАЖИРОВАНИЯ  
ПРОГРАММНЫХ СРЕДСТВ И ДОКУМЕНТАЦИИ  
ПРИНАДЛЕЖИТ АО «ШТРИХ-М»

Версия документации: 1.0.36  
Дата сборки: 28.03.2017

# ОГЛАВЛЕНИЕ

|  |           |
|--|-----------|
| <b>Введение.....</b>                                     | <b>5</b>  |
| Используемые сокращения .....                            | 5         |
| <b>Подготовка ККТ к эксплуатации .....</b>               | <b>6</b>  |
| Распаковка ККТ.....                                      | 6         |
| Питание ККТ .....  | 6         |
| Заправка бумаги .....                                    | 6         |
| Панель ККТ.....  | 8         |
| <b>Работа с оператором фискальных данных (ОФД) .....</b> | <b>9</b>  |
| <b>Неполадки и их устранение .....</b>                   | <b>10</b> |
| <b>Приложение 1.....</b>                                 | <b>11</b> |
| Подключение денежного ящика .....                        | 11        |
| Кабель для подключения ККТ «ШТРИХ-ФР-01Ф» к ПК.....      | 11        |



# ВВЕДЕНИЕ

Инструкция по эксплуатации предназначена для ознакомления с функциональными возможностями ККТ «ШТРИХ-ФР-01Ф».

ККТ включена в Реестр контрольно-кассовой техники, применяемой на территории Российской Федерации в обязательном порядке всеми организациями и индивидуальными предпринимателями при осуществлении ими наличных денежных расчетов и (или) расчетов с использованием электронных средств платежа в случае продажи товаров, выполнения работ или оказания услуг.

Вся работа с ККТ ведется при помощи команд, подаваемых хостом ККТ по последовательному каналу. Обычно, в роли хоста выступает персональный компьютер или POS-терминал. ККТ выступает в роли пассивной стороны, ожидающей команду и посылающей ответ на нее, а хост – активной стороны, посылающей команду и принимающей ответ на нее.

Системные требования к устройствам, выступающим в качестве хоста для работы с ККТ: операционная система не ниже Windows 7, три порта USB, один порт Ethernet (опционально), один COM-порт.

Нормальный цикл диалога «Хост – ККТ»:

| Время→ |             |                      |               |                        |
|--------|-------------|----------------------|---------------|------------------------|
| Хост   | Команда $i$ |                      | Команда $i+1$ | ...                    |
| ККТ    |             | Ответ на команду $i$ |               | Ответ на команду $i+1$ |

В настоящей инструкции представлена информация о работе с ККТ, правила выполнения операций, примеры их использования, а также образцы печатаемых документов.

В документе приводятся примеры программ обеспечения «Тест драйвера ФР», который может входить в комплект поставки ККТ или быть скачан с официального сайта предприятия-изготовителя.

Очевидно, что все фразы типа «просмотреть данные» означают «послать запрос с хоста и получить данные от ККТ», а «изменить данные» – «послать команду записи данных и новые записываемые данные от хоста в ККТ».

---

**Внимание:** Настоящая инструкция не заменяет документации «Протокол работы ККТ», а дополняет ее, раскрывая назначение команд, описанных в протоколе. («Протокол работы ККТ» и «Тест драйвера ФР» входят в комплект поставки ККТ).

**Примечание 1:** На ККТ положение десятичной точки в денежных суммах не меняется: дробная часть содержит два разряда. В качестве разделителя выступает символ точки.

**Примечание 2:** Понятие «Отдел» в данном документе равносильно понятию «Секция».

---

## Используемые сокращения

|     |                                     |
|-----|-------------------------------------|
| ОФД | Оператор фискальных данных          |
| ККТ | Контрольно-кассовая техника         |
| ФН  | Фискальный накопитель               |
| ПК  | Персональный компьютер              |
| ОЗУ | Оперативное запоминающее устройство |

# ПОДГОТОВКА ККТ К ЭКСПЛУАТАЦИИ

При получении ККТ необходимо проверять целостность упаковки.

## Распаковка ККТ

Если ККТ вносится с холода в теплое помещение, то необходимо дать ей прогреться при комнатной температуре, не распаковывая, в течение не менее 3 часов.

При распаковке ККТ необходимо проверять наличие комплекта поставки, убедиться в отсутствии внешних дефектов, которые могли возникнуть в процессе транспортировки, сохранность пломб ОТК. Описание комплекта поставки можно найти в паспорте, поставляемым с ККТ.

## Питание ККТ

Питание ККТ – от промышленной сети переменного тока (184..242 В) через сетевой адаптер, входящий в комплект поставки.

## Заправка бумаги

I. Откройте крышку принтера чеков (как показано на рисунке):

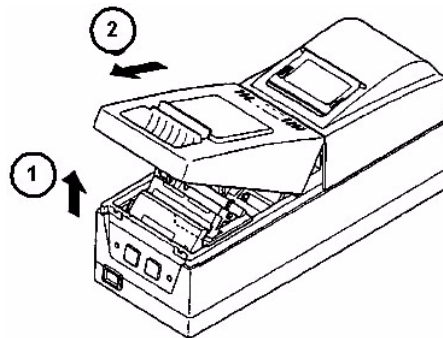

II. Откройте крышку принтера операционного журнала (как показано на рисунке):

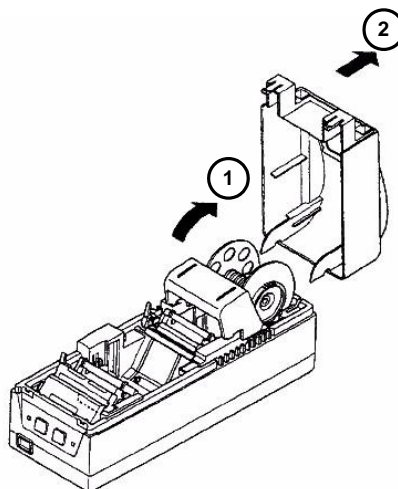

## III. Вставьте бумагу в принтер чеков:

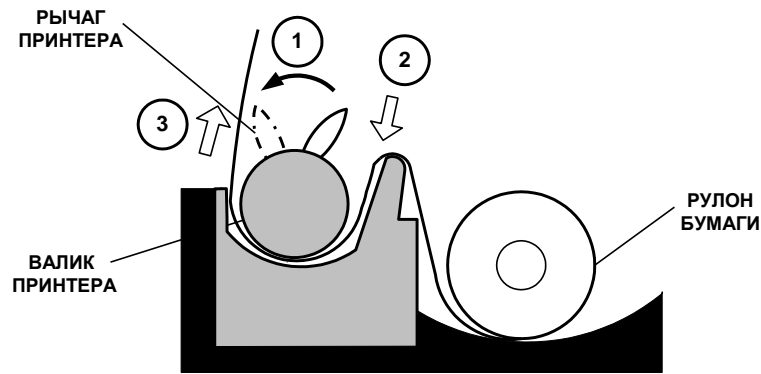

1. Поверните рычаг на принтере как показано на рисунке.
2. Вставьте конец бумаги в щель принтера.
3. Продвиньте бумагу так, чтобы конец бумаги вылез из принтера.
4. Верните рычаг на принтере в исходное положение.

## IV. Вставьте бумагу в принтер операционного журнала:

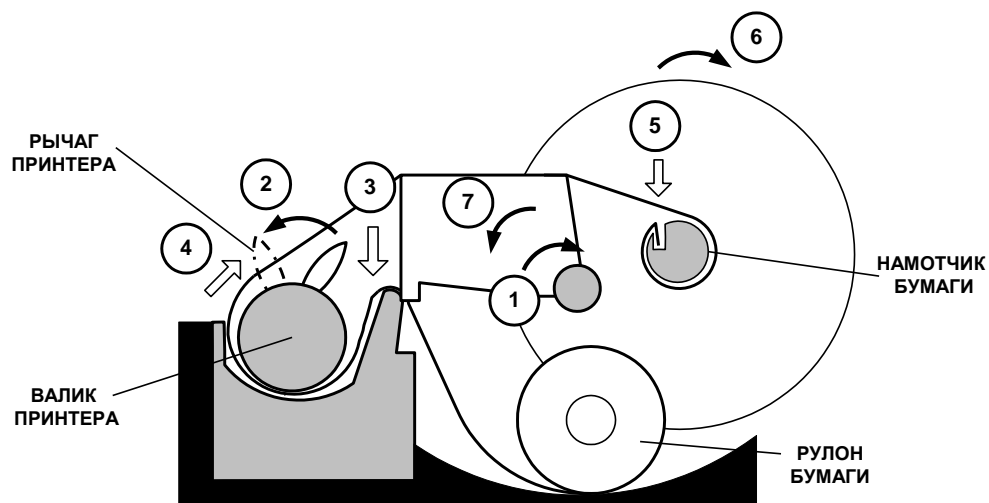

1. Поверните подставку для операционного журнала как показано на рисунке.
2. Поверните рычаг на принтере как показано на рисунке.
3. Вставьте конец бумаги в щель принтера.
4. Продвиньте бумагу так, чтобы конец бумаги вылез из принтера. Верните рычаг на принтере в исходное положение.
5. Вставьте конец бумаги в паз на намотчике (более подробно объяснено далее, в пункте V).
6. Проверните намотчик операционного журнала 2-3 раза.
7. Верните подставку для операционного журнала в исходное положение.

## V. Вставьте бумагу в намотчик операционного журнала (следуйте последовательности действий, приведенной на рисунке):

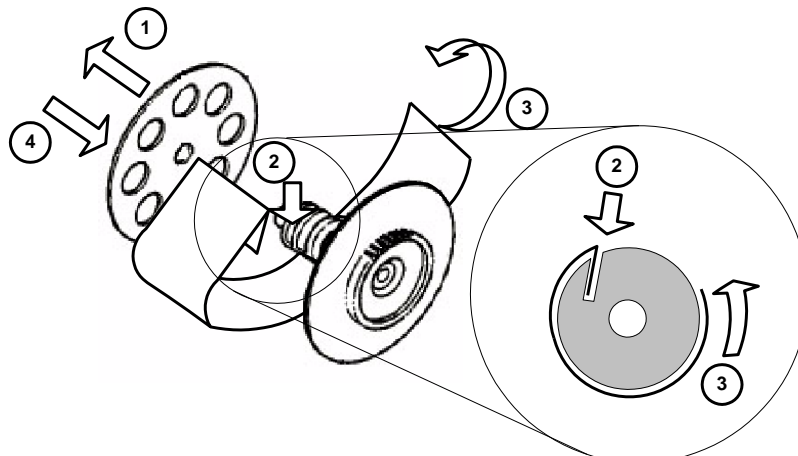

1. Снимите ограничитель намотчика операционного журнала.

2. Согните край бумаги и вставьте его в разрез на намотчике.
3. Обмотайте 2-3 раза бумажной лентой намотчик.
4. Вставьте ограничитель намотчика операционного журнала.

VI. Установите обратно крышку принтера операционного журнала (в обратном порядке).

VII. Установите обратно крышку принтера чеков (в обратном порядке).

## Панель ККТ

Передняя панель ККТ «ШТРИХ-ФР-01Ф» представляет собой:

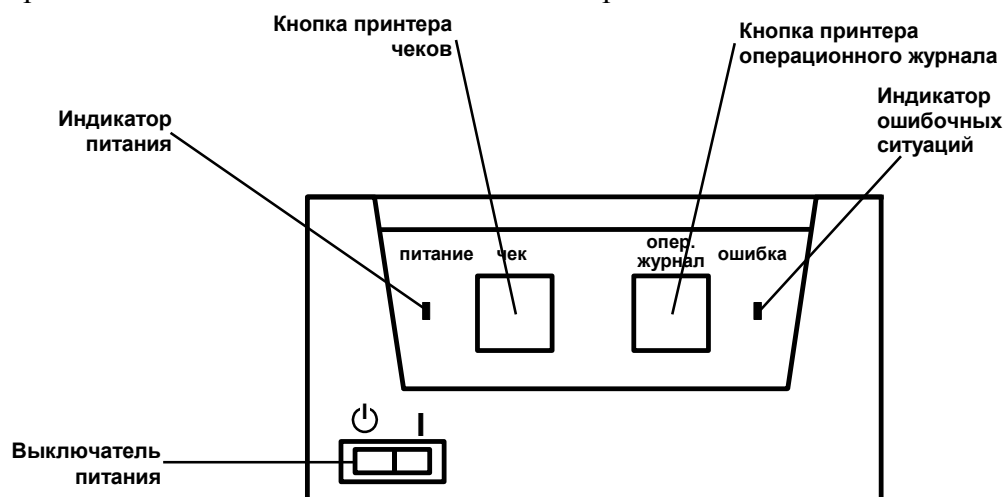

**Выключатель питания** служит для включения/выключения питания ККТ.

**Индикатор питания** служит для индикации наличия питания: при включении ККТ загорается зеленым цветом (идёт внутренний тест ККТ), затем мигает примерно 2 сек (в этот момент можно запустить технологический прогон нажатием любой кнопки) и опять загорается ровным светом – ККТ в рабочем режиме.

**Индикатор ошибочных ситуаций** служит для:

- индикации наличия бумаги: при отсутствии бумаги загорается красным цветом и ККТ подаёт звуковой сигнал;
- индикации аварии аппаратной части ККТ: после включения питания мигает двойными вспышками через паузу (звуковых сигналов нет, связи по интерфейсу с ККТ нет);
- индикации нарушения целостности данных в ОЗУ или ФП: мигает после включения питания ККТ и звукового сигнала (на все запросы по интерфейсу передаётся соответствующий код ошибки).

При однократном нажатии **кнопки принтера чеков** или **кнопки принтера операционного журнала** чековая лента или операционный журнал, соответственно, продвигается на 1 строку. Если же **кнопку принтера чеков** или **кнопку принтера операционного журнала** удерживать в нажатом состоянии, то чековая лента или операционный журнал, соответственно, будет продвигаться до тех пор, пока кнопка не будет отжата.



# РАБОТА С ОПЕРАТОРОМ ФИСКАЛЬНЫХ ДАННЫХ (ОФД)

Фискальные документы записываются и сохраняются оператором фискальных данных в некорректируемом виде в базе фискальных данных. В процессе работы происходит формирование подтверждения оператора, отправляемого в ККТ.

Все фискальные документы, снабженные фискальным признаком, из ККТ передаются на сервер фискальных данных.

Оператор фискальных данных проверяет фискальный признак на подлинность и возвращает ККТ подтверждение оператора.

Если через 30 календарных дней с момента формирования фискального признака для фискального документа не будет получено подтверждение оператора для этого фискального документа, ФН исключает возможность формирования фискального признака для фискальных данных и работа ККТ блокируется.

По окончании срока действия ключа фискального признака ФН исключает возможность формирования фискального признака для фискальных данных и работа ККТ блокируется.

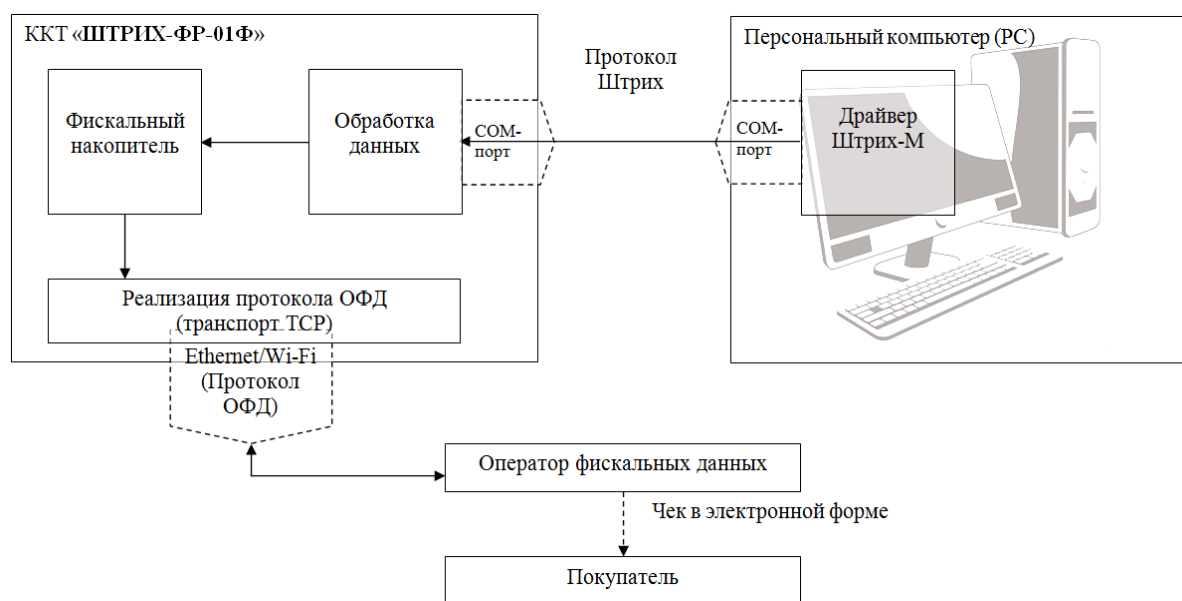

## НЕПОЛАДКИ И ИХ УСТРАНЕНИЕ

Для выявления ошибочных ситуаций может использоваться **индикатор ошибочных ситуаций** на передней панели, который служит для:

- индикации наличия бумаги: при отсутствии бумаги загорается красным цветом и ККТ подаёт звуковой сигнал;
- индикации аварии аппаратной части ККТ: после включения питания мигает двойными вспышками через паузу (звуковых сигналов нет, связи по интерфейсу с ККТ нет).
- индикации нарушения целостности данных в ОЗУ, а также когда ККТ находится в режиме 9: мигает после включения питания ККТ и звукового сигнала (на все запросы по интерфейсу передаётся соответствующий код ошибки).

| Характерные неисправности и способы их устранения                        |   |  |
|--|---|--|
| Наименование неисправности, внешнее проявление и дополнительные признаки | Вероятная причина неполадки   | Способ устранения неполадки  |
| ККТ не реагирует на нажатия кнопок промотки бумаги                       | ККТ выключен  | Включите питание ККТ   |
|  | Идет отработка какой-то команды   | Дождитесь окончания выполнения текущей операции  |
|  | «Заело» бумагу  | Освободите бумагу  |
|  | ККТ вышел из строя  | Обратитесь в сервисный центр   |
| ККТ не отвечает на команды хоста   | ККТ выключен  | Включите питание ККТ   |
|  | Скорость обмена ККТ с хостом не совпадает со скоростью, на которой хост посылает команды  | Установите скорость передачи данных хоста  |
|  | Скорость обмена ККТ с хостом совпадает со скоростью, на которой хост посылает команды, но канал связи не позволяет передавать данные на такой скорости без ошибок | Установите скорость передачи данных хоста и ККТ равной 4800 бод (см. раздел « <b>Ошибка! Источник ссылки не найден.</b> ») |
|  | Соединительный кабель не подключен или вышел из строя   | Подключите или замените кабель   |
|  | ККТ вышел из строя  | Обратитесь в сервисный центр   |
| Нет связи с ОФД  | Неверные настройки ККТ  | Проверьте настройки ККТ  |
| Чеки не передаются в ОФД в течении 30 дней                               | Нет связи   | Обратитесь в обслуживающую организацию   |

# ПРИЛОЖЕНИЕ 1

## Подключение денежного ящика

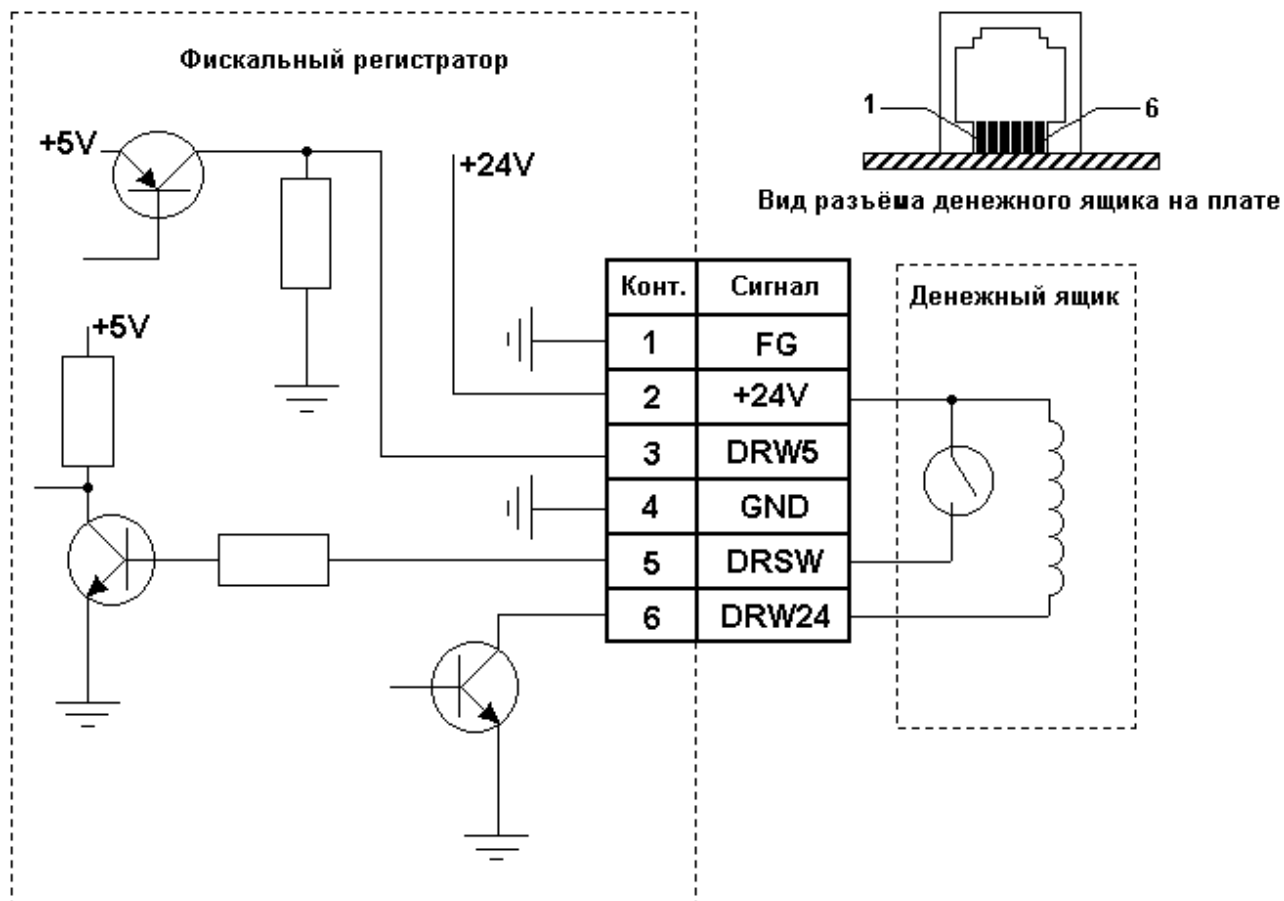

## Кабель для подключения ККТ «ШТРИХ-ФР-01Ф» к ПК

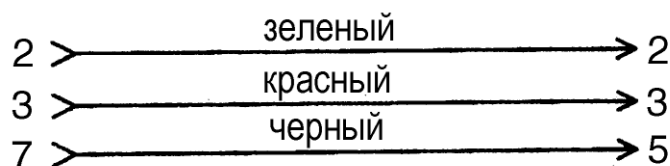
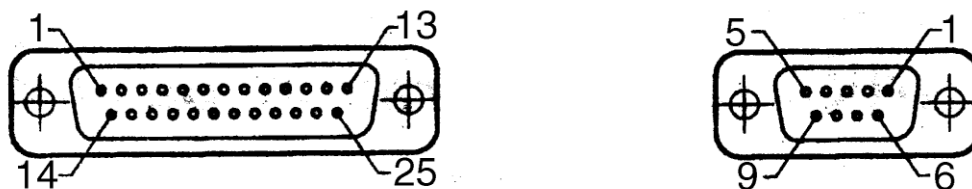

**Внимание!** Перед подключением к ККТ убедитесь в отсутствии подачи с ПК на ККТ дополнительного питания на 9 pin разъема.

# Группа Компаний «Штрих-М»

<http://www.shtrih-m.ru/>

[info@shtrih-m.ru](mailto:info@shtrih-m.ru)

115280, г. Москва, ул. Ленинская слобода, д. 19, стр.4, АО «Штрих-М»  
(495) 787-60-90 (многоканальный)

## Служба поддержки и технических консультаций:

Техническая поддержка пользователей программных продуктов «Штрих-М». Решение проблем, возникающих во время эксплуатации торгового оборудования (ККТ, принтеров, сканеров, терминалов и т.п.) и программного обеспечения (от тестовых программ и драйверов до программно-аппаратных комплексов).

**Телефон:** (495) 787-60-96, 787-60-90 (многоканальный).

**E-mail:** [support@shtrih-m.ru](mailto:support@shtrih-m.ru)

## Отдел продаж:

Отдел по работе с клиентами, оформление продаж и документов, информация о наличии товаров.

Консультации по вопросам, связанным с торговым оборудованием, программным обеспечением, их интеграцией и внедрением.

**Телефон:** (495) 787-60-90 (многоканальный).

**Телефон/факс:** (495) 787-60-99

**E-mail:** [sales@shtrih-m.ru](mailto:sales@shtrih-m.ru)



основан в 1990 году

В содружестве с компанией Штрих-М, Объединенный Резервный Банк предлагает банковское обслуживание наивысшего стандарта:

- быстрые кредитные решения по самым низким ставкам, при наличии залога.
- кредитные линии и овердрафт к расчетному счету.
- вклады, гарантированные участием в системе страхования вкладов.
- пластиковые карты платежных систем VISA и MasterCard.
- эквайринг, для пользователей оборудования компании Штрих-М на специальных условиях.

Адрес банка: г.Москва, ул.Ленинская Слобода, д. 19 стр.32.

многоканальный телефон: (495) 771-71-01

вся дополнительная информация на сайте: [WWW.AORB.RU](http://WWW.AORB.RU)